

Specyfikacja / Specifications

Model:	BARI 30 TRACK SYS. 3C
Ref.no.	HB15018 / HB15019
Power	Max. 50W / GU10
Input voltage	220 240VAC / 50 60Hz
Lumen output	—
Color temp	—
Lifespan	—
Bulb	—
Dimensions(D)	Ø68mm

Przed instalacją zawsze wyłącz zasilanie główne
 Always turn off main power before installation
 Před instalací vždy odpojte přístup napájení
 Üzembehelyezés el"ott mindig kapcsolja ki az áramot

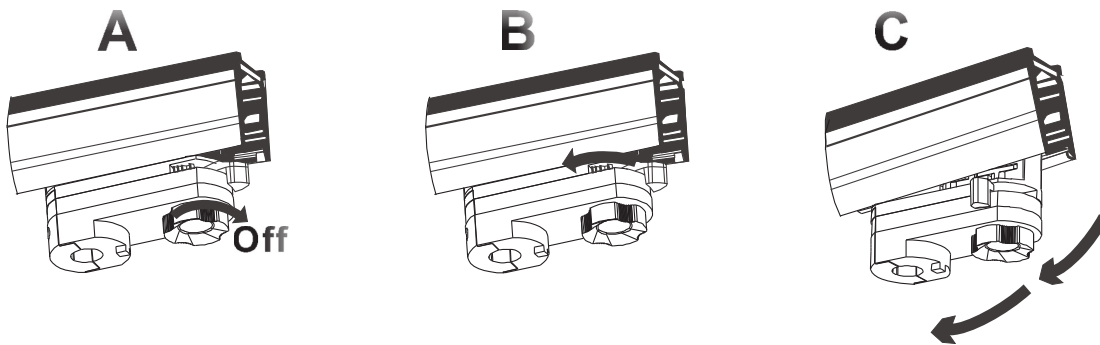
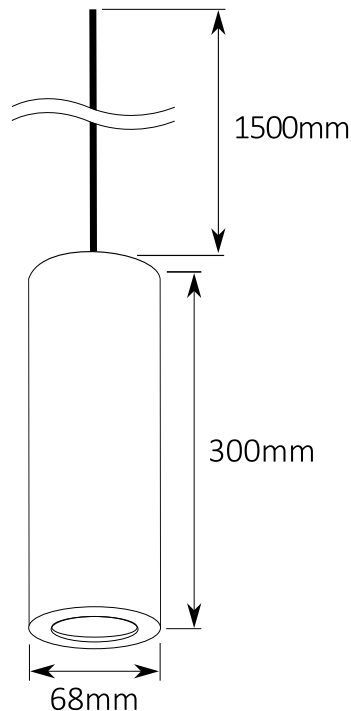

Instalacja oprawy powinna być wykonana przez wykwalifikowanego elektryka
 Installation should be carried out by your local electrician
 Instalace musí být provedena osobou s certifikací v oboru elektro (pracovník dle vyhl. 50/78 Sb. S. § 6,7 a vyšší)
 A lámpatest üzembehelyezését képesített villanyszerelő végezze