

KARTA KATALOGOWA

OPRAWA - ALBA WALL 5W

DANE TECHNICZNE:

- Napięcie zasilające: 220-240VAC
- Klasa ochrony: I
- Stopień ochrony: IP20
- Zawiera zintegrowane źródło światła: tak
- Źródło światła: LED COB
- Moc źródła światła: 5W
- Strumień świetlny: 300lm
- Współczynnik oddawania barw: CRI Ra>93
- Barwa światła: 3000K
- Żywotność źródła: 30000h
- Możliwość ściemniania: nie
- Zawiera zasilacz: tak
- Do zastosowań: wewnątrz
- Materiał: metal
- Miejsce montażu: sufit, ściana
- Efektywność energetyczna: G
- Certyfikaty: CE

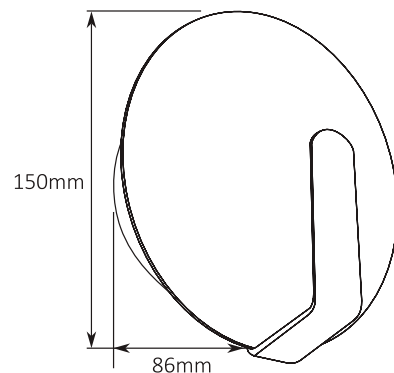
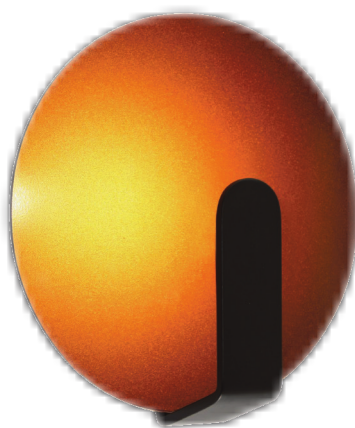

ENERGY		ENERGY	
HOLDBOX HB13023 ALBA		HOLDBOX HB13024 ALBA	
A		A	
B		B	
C		C	
D		D	
E		E	
F		F	
G	G	G	G
5 kWh/1000h		5 kWh/1000h	
	2019/2015		2019/2015

NUMERY KATALOGOWE:

Nr.Art.	Kolor
HB13023	Biały
HB13024	Czarny i złoty



Made in PRC